

Reinventing
flow.
Since 1964

U

Normalansaugende Kreiselpumpen
aus PVDF mit einfach wirkender Gleitringdichtung

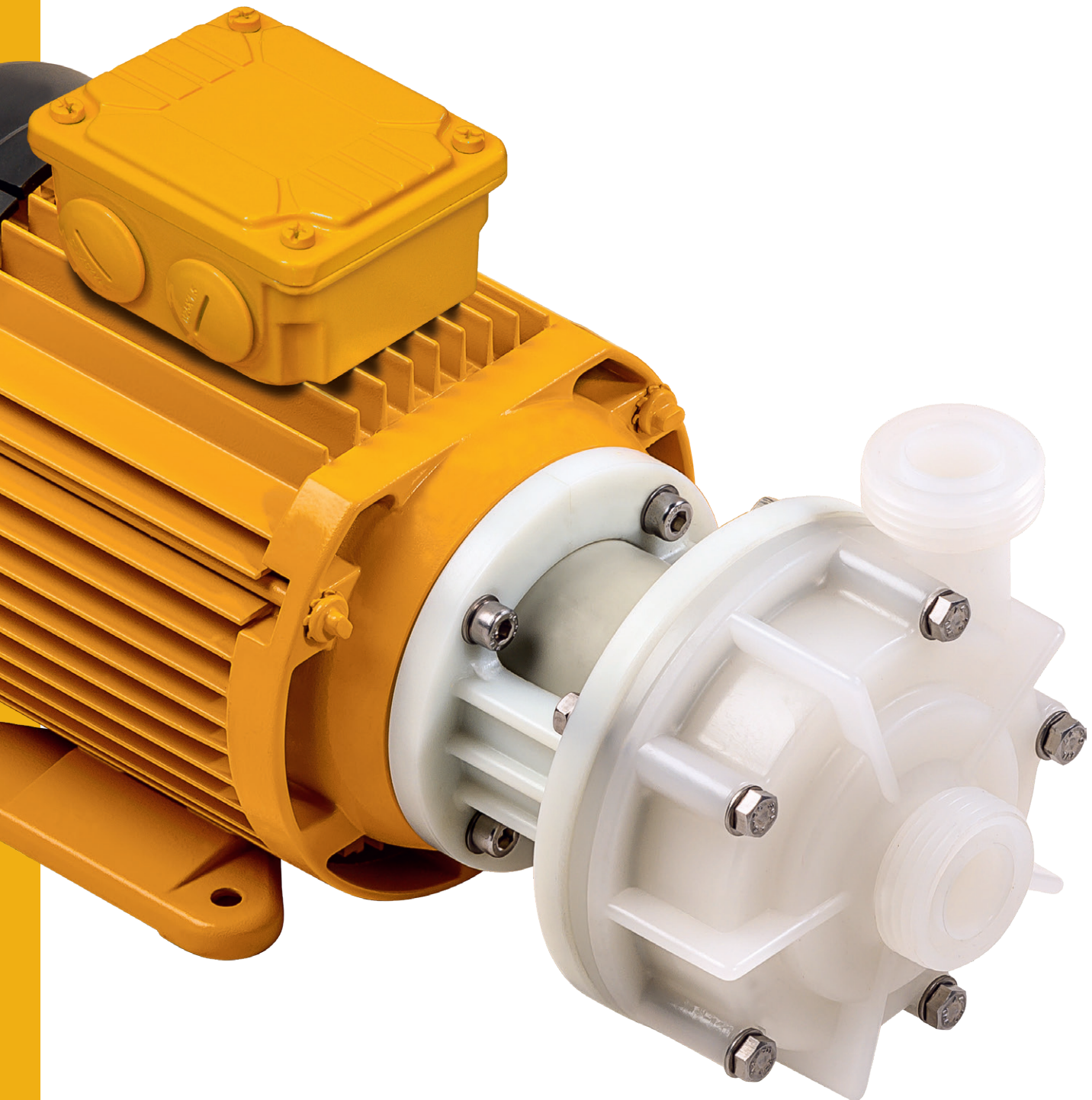



Normalansaugende Kunststoff-Kreiselpumpen

aus PVDF mit einfach wirkender Gleitringdichtung in Blockbauweise

Gehäuse- und Laufwerkstoffe

PVDF

Elastomerwerkstoffe

EPDM, FKM (z. B. Viton®), FEP, FFKM (z. B. Kalrez®)

Gleitflächenpaarungen

SiC / SiC, Kohle / SiC, Kohle / Al₂O₃-Keramik

Medienberührte Metallteile

Edelstahl 1.4571 (V4A), Hastelloy® C-4

Die Baureihe U ist das Basismodell zur Förderung aggressiver Medien. Bei der Baureihe U wird die Motorkraft mit einer durchgehenden Welle direkt auf das Pumpenlaufrad übertragen (Blockpumpe). Eine einfachwirkende, durch das Fördermedium geschmierte und gekühlte Gleitringdichtung gewährleistet die Dichtheit der Pumpe. Die Gleitringdichtung ist lieferbar mit verschiedenen Elastomer- und Gleitflächenwerkstoffen.

Leistungsübersicht

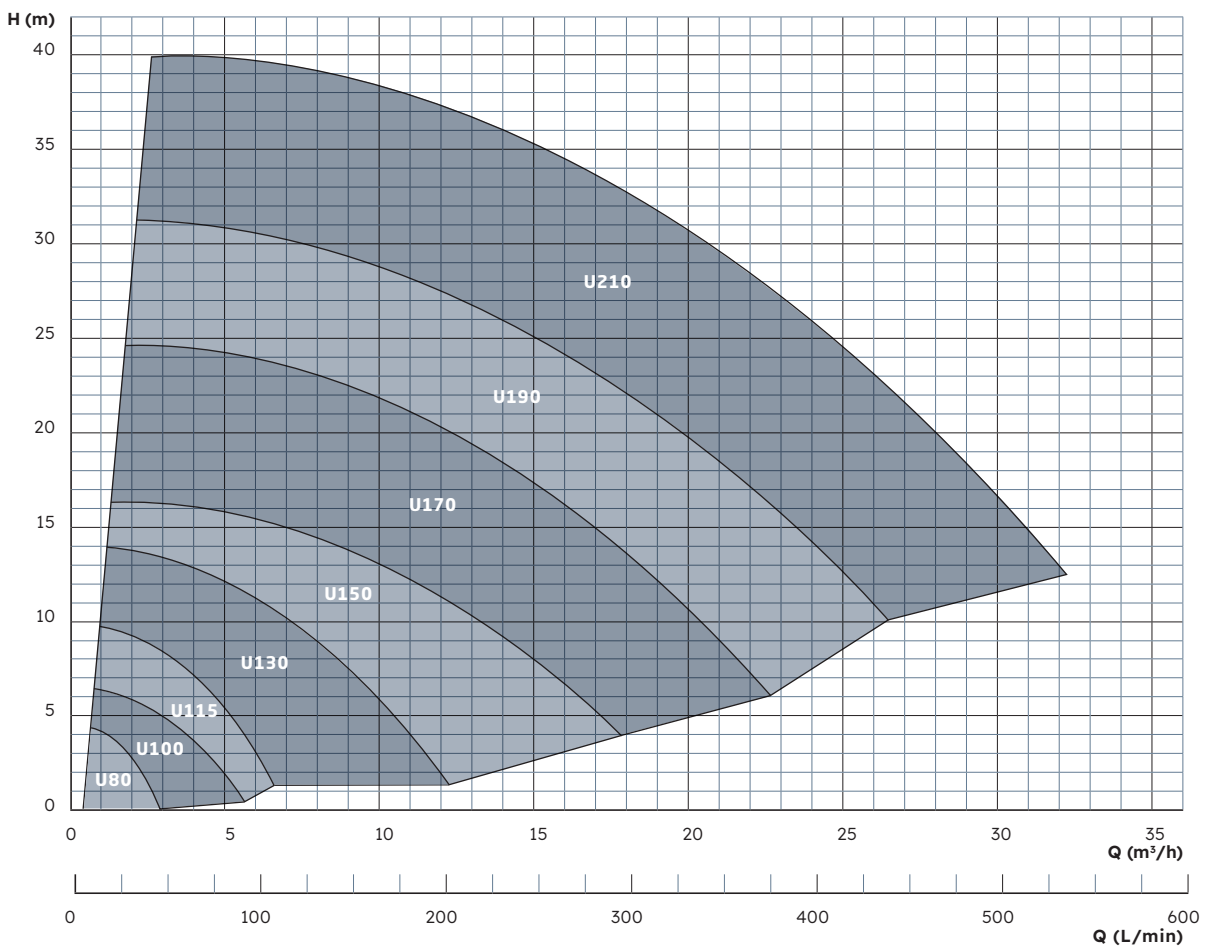

Normalansaugende Kreiselpumpen aus PVDF mit einfach wirkender Gleitringdichtung

Vorteile

- + Preisgünstige und robuste Alternative zu magnetgekoppelten Pumpen
- + Einsatz auch bei ferromagnetischen Partikeln im Medium möglich
- + Kompakte Blockbauweise
- + Für korrosive und aggressive Medien geeignet

Die Baureihe U ist ein universell einsetzbarer Allrounder. Durch die Ausführungs- und Materialvielfalt ist eine optimale Anpassung an unterschiedlichste Fördermedien und Betriebsbedingungen möglich. Feststoffe bis zu 3 mm Korngröße und 10 Vol. % können mitgefördert werden. Die Viskosität kann bis zu 150 mPa·s betragen, die maximale Medientemperatur liegt bei 95 °C. Alle Baugrößen sind auch in ATEX-zertifizierten Versionen unter der Bezeichnung U-EX für den Einsatz in ATEX-Zone 2 erhältlich.

Allround-Talent

Gewohnt lange Haltbarkeit und niedrige Anfangsinvestition.

Perfekt konfigurierbar

Dichtungen, Gleitringdichtung, Größe
– Kombinations-Möglichkeiten = U, wie
unendlich.

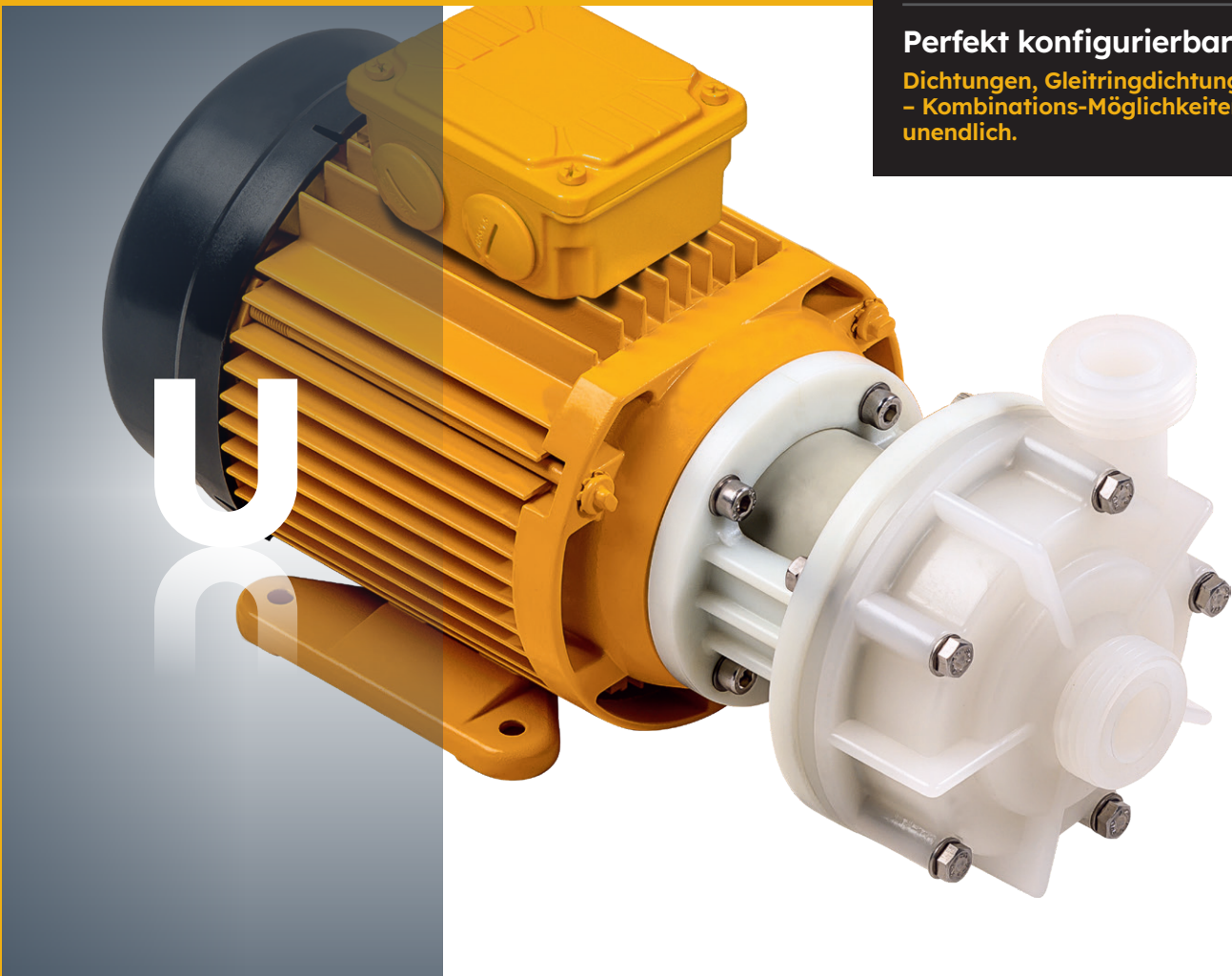



Beschreibung

Ausführung

Chemikalienfeste, einstufige Kreiselpumpe in Blockbauweise, mit einfach wirkender Gleitringdichtung

Merkmale

- Preisgünstige und robuste Alternative zu magnetgekuppelten Pumpen
- Geeignet auch für Flüssigkeiten mit leichter Feststoffbeladung aufgrund federbelasteter Gleitringdichtung
- Förderung von ferromagnetischen Partikeln möglich
- Wartungsarmer Betrieb durch hochwertige Gleitflächenwerkstoffe
- Alle medienberührten Teile aus hochwertigen, korrosionsbeständigen Materialien
- Standardmäßig mit Gewindeanschlüssen nach ISO 228-1 ausgerüstet, ab Baugröße 130 optional auch mit Flanschanschlüssen lieferbar
- Universell einsetzbar, kompakt und leise
- Korrosionsfeste Lackierung in RAL1017, Safrangelb
- Alle Schrauben aus Edelstahl V4A (1.4571)

Einsatzbereiche

Förderung von Säuren, Laugen oder anderen korrosiven Flüssigkeiten in Anwendungen, bei denen eine hermetisch dichte Pumpe nicht gefordert ist.

Förderung von korrosiven oder gefährlichen Flüssigkeiten, die geringe Mengen fester Partikel aufweisen.

Zum Beispiel in den folgenden Anwendungen:

- Industrielle und kommunale Abwasseraufbereitung
- Galvanotechnik und Oberflächenbeschichtung
- Labor- und Medizintechnik
- Umwelttechnik, Abgasreinigung, Gaswäscher
- Batterieherstellung, Energiespeicher
- u. v. m.

Ausführung

Lieferbare Werkstoffe

- Gehäuse: PVDF
- Elastomere: FKM, EPDM, FEP, FFKM
- Gleitflächenpaarungen: SiC / SiC, Kohle / SiC, Kohle / Al₂O₃-Keramik

Standard-Motoren

(ab Lager lieferbar)

- Drehstrommotoren: Δ230/Y400 V, 3~ @ 50 Hz;
Y460 V, 3~ @ 60 Hz; IP55, Isolationsklasse F, standardmäßig mit PTC
- Alle Drehstrommotoren ab 0,75 kW entsprechen der Energieeffizienzklasse IE3
- Einphasenmotoren: bis 1,1 kW: 230 V, 1~, 50/60 Hz, IP55, Isolationsklasse F
- ATEX-zertifizierte Motoren (Temperaturklasse T3)

Sondermotoren

(auf Anfrage lieferbar)

- Sonderspannungen und -frequenzen
- Drehstrommotoren mit integriertem Frequenzumrichter
- ATEX-Motoren mit druckfester Kapselung und Temperaturklasse T4
- 4-polige Motoren mit 1450 min⁻¹ bei 50 Hz / 1650 min⁻¹ bei 60 Hz
- UL- und CSA-Ausführungen
- Sonderschutzarten, z. B. IP65
- Sonderisolationsklassen, z. B. Tropenisolationen
- Mehrbereichsspannung, z. B. Δ220-290/Y380-500 V bei 50 Hz;
Δ220-332/Y380-575 V bei 60 Hz
- Gleichstrommotoren (DC oder BLDC)

Einsatzbedingungen

- Maximale Fördermenge der Baureihe: 30 m³/h
- Maximale Förderhöhe der Baureihe: 40 m
- Temperatur des Fördermediums -5 bis 95 °C (PVDF)
- Umgebungstemperatur von -10 bis 40 °C, höhere Temperaturen auf Anfrage möglich
- Anpassung der Pumpen an Medien mit hohen Dichten (bis zu 2,0) möglich



Kennlinien **U 80** (0,18 kW) / **U 101** (0,18 kW)

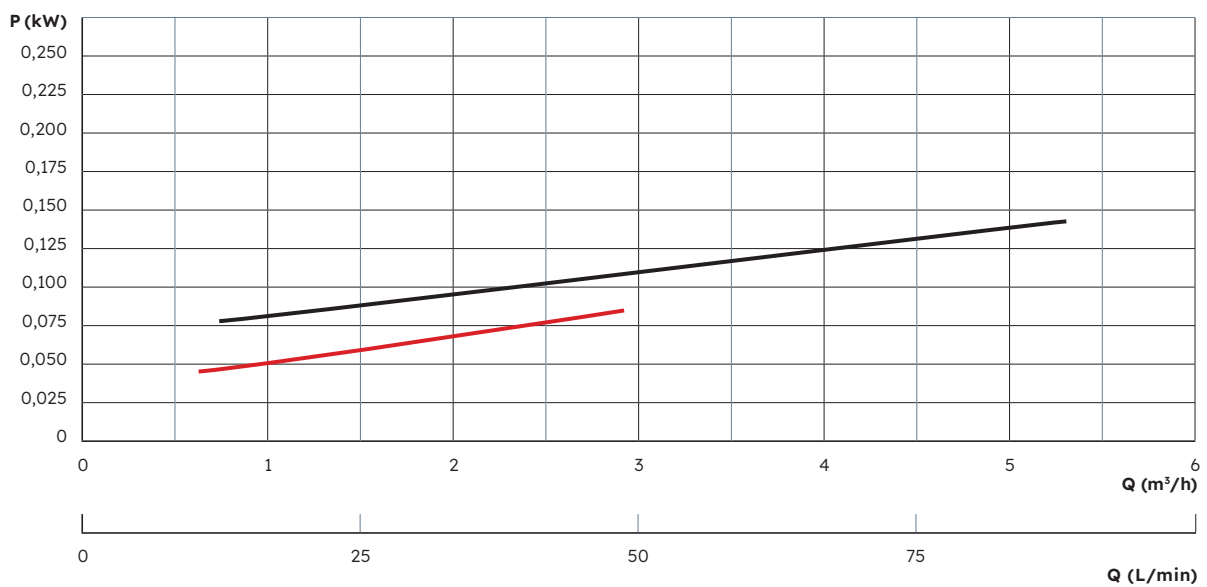

Kennlinien **U 115** (0,25 kW) / **U 130** (0,55 kW)

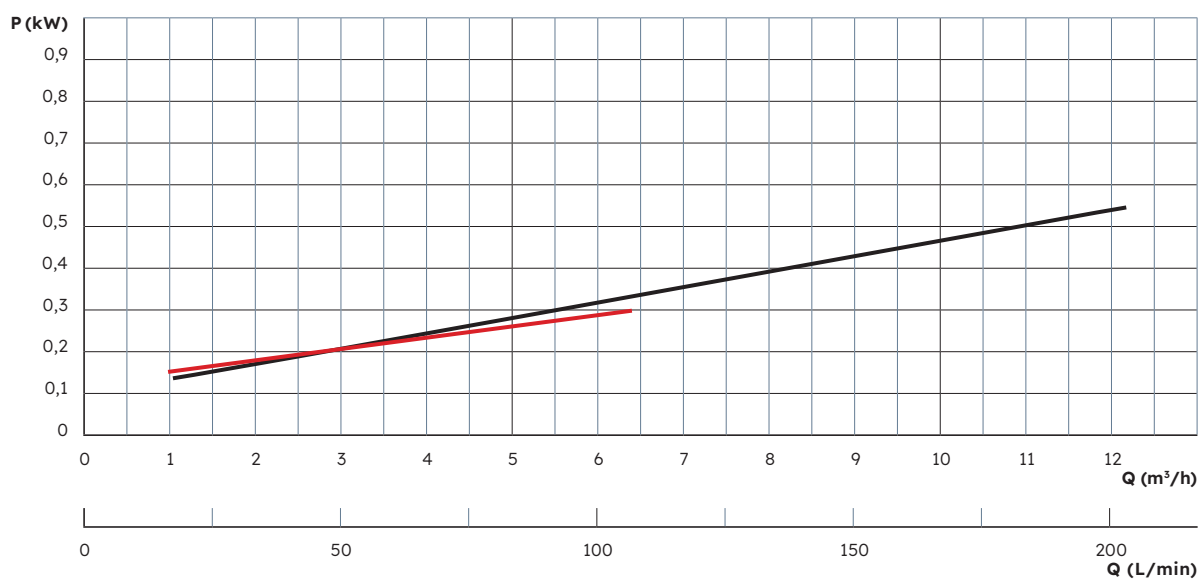



Kennlinien **U 150** (1,1 kW) / **U 170** (2,2 kW)

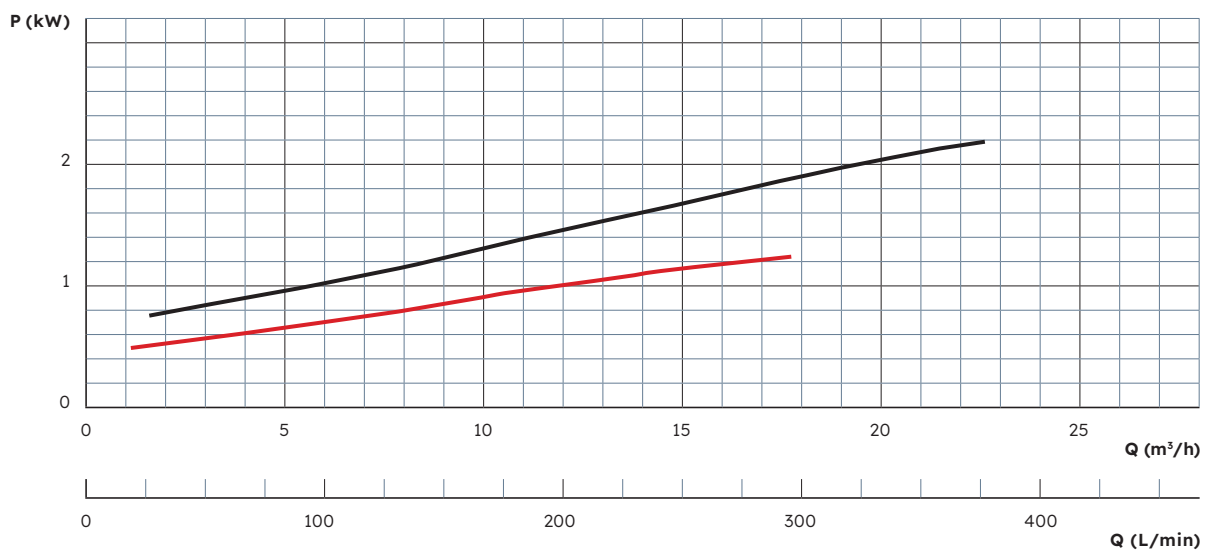
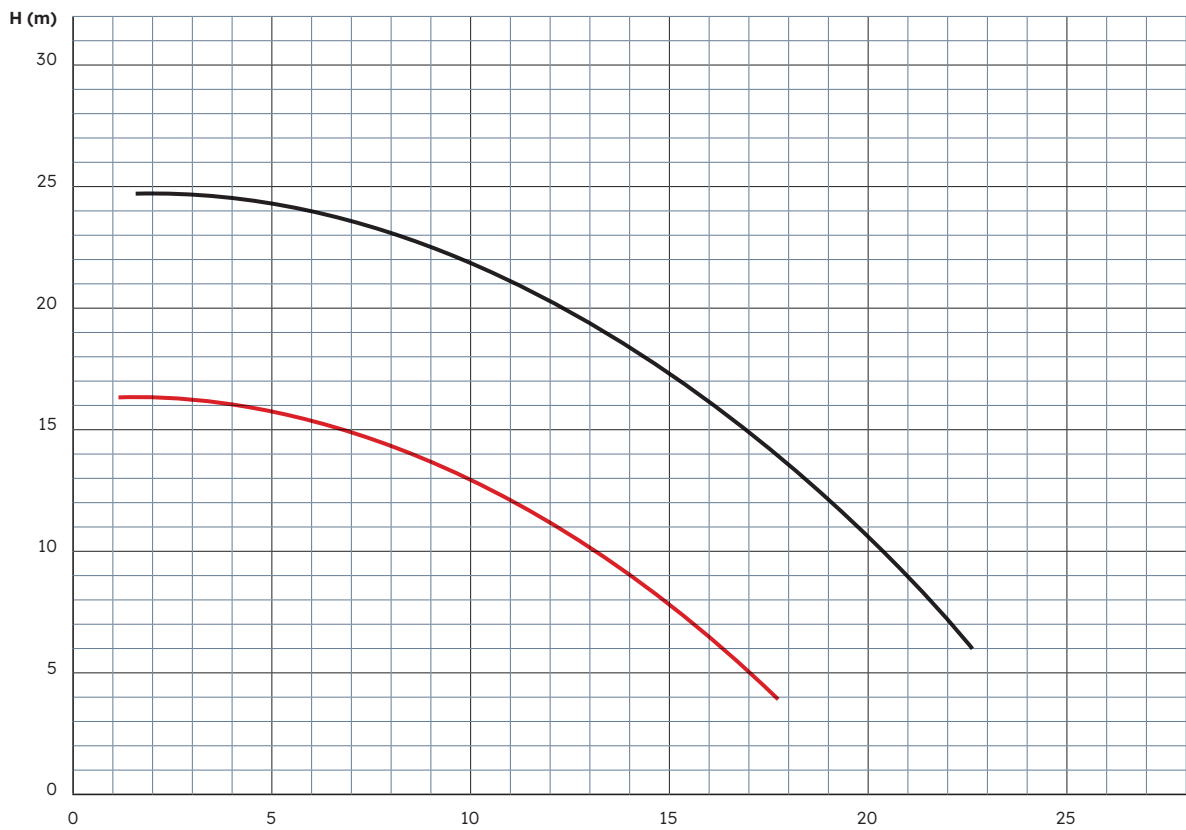

Kennlinien **U 190** (3,0 kW) / **U 210** (5,5 kW)

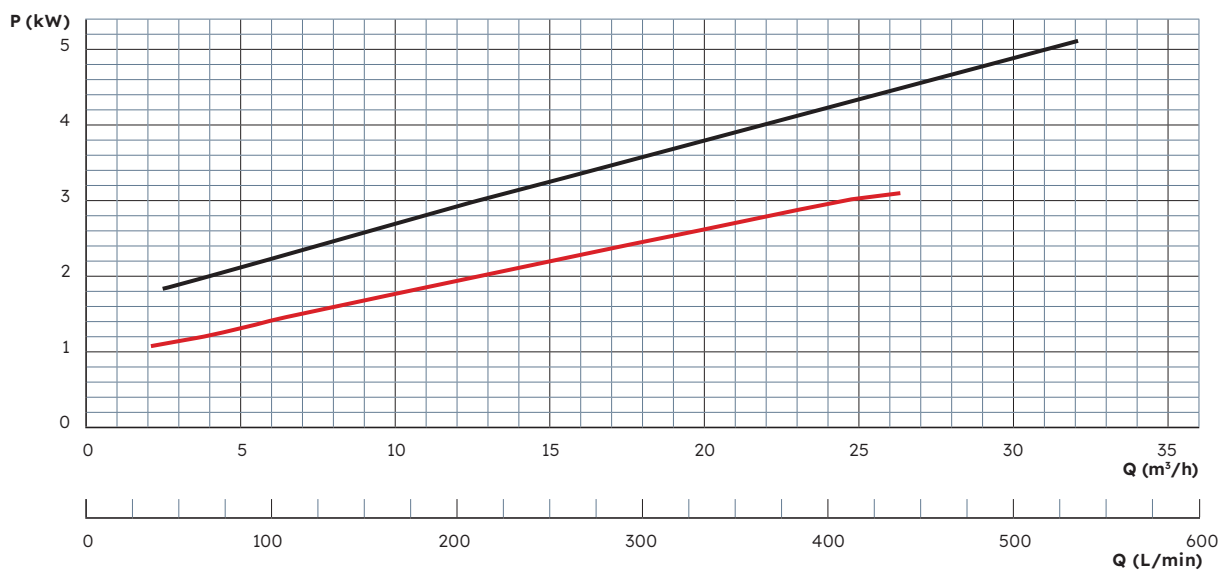
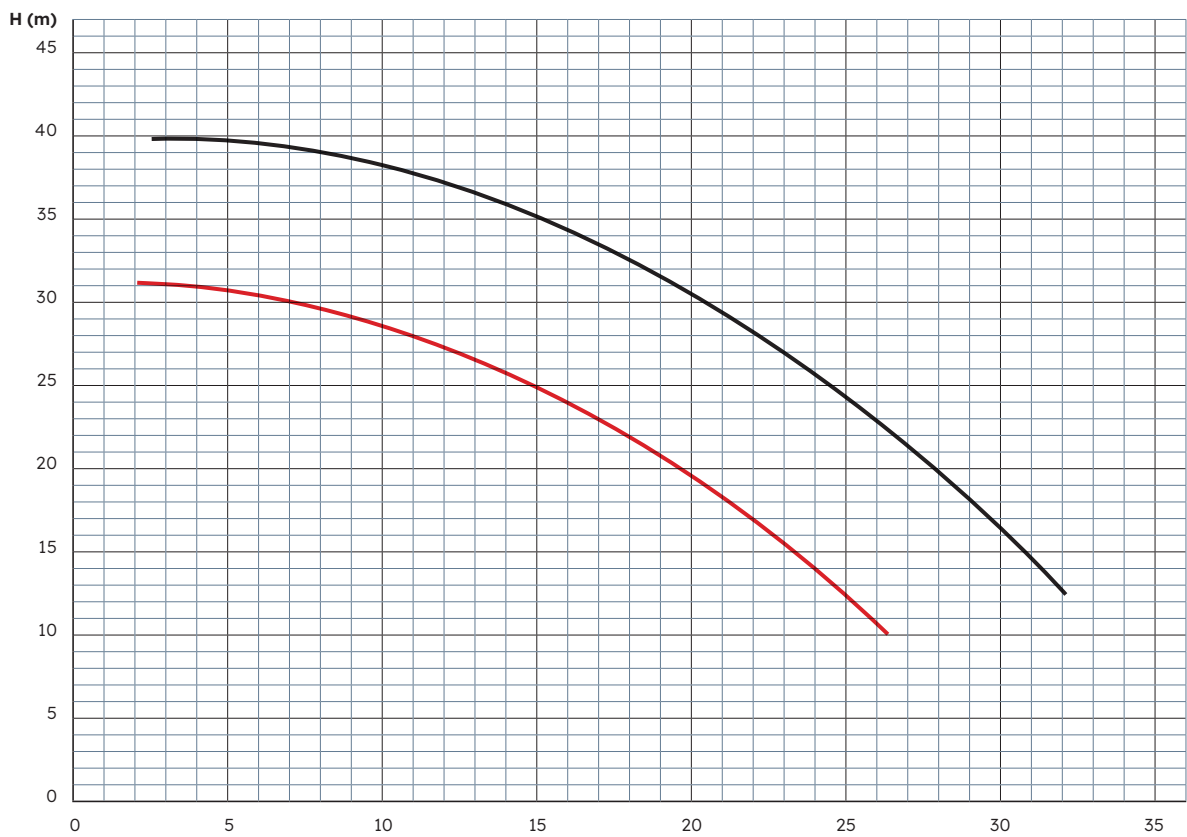

Abmessungen

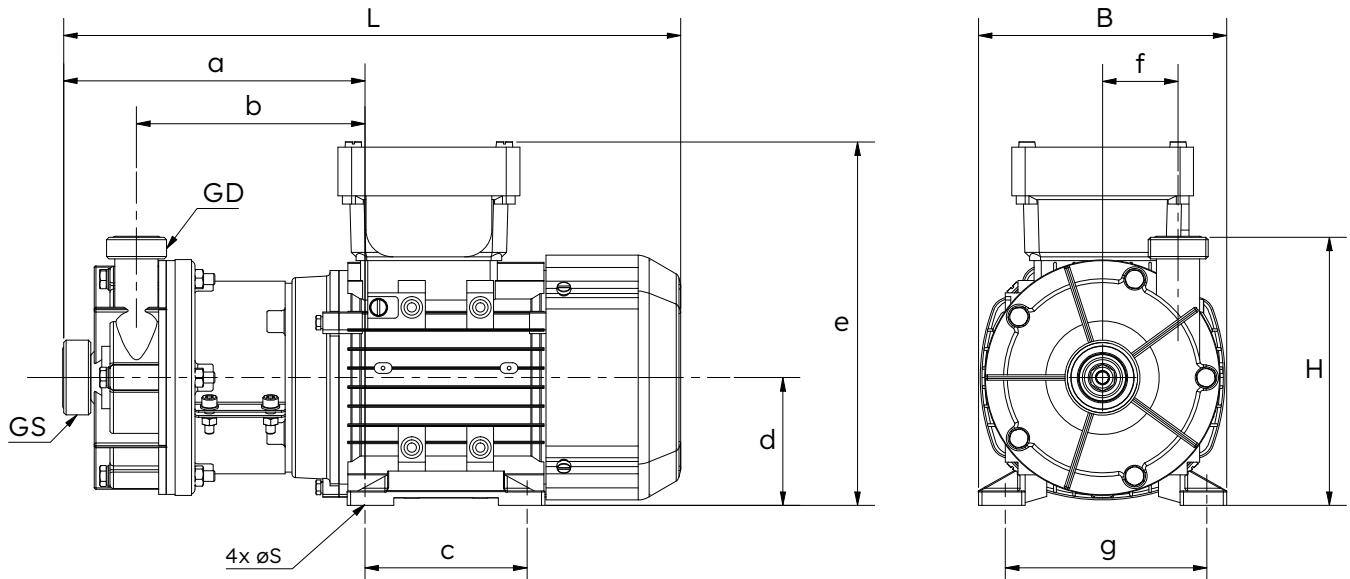

Typ	GS		GD		L (mm)	B (mm)	H (mm)	S (mm)	a (mm)	b (mm)	c (mm)	d (mm)	e (mm)	f (mm)	g (mm)
	Gewinde DN	DN	Gewinde DN	DN											
80	G¾"	10	G¾"	10	317	123	115	7	163	128	80	63	168	25	100
101	G1"	15	G1"	15	324	123	125	7	170	135.5	80	63	168	31	100
115	G1"	15	G1"	15	329	123	134	7	159	122	80	63	186	37	100
130	G1¼"	20	G1"	15	344	138	149	7	168	128	90	71	202	42	112
150	G1½"	25	G1¼"	20	411	157	171	10	200	152	100	80	220	47	125
170	G2"	32	G1½"	25	467	173	245	10	228	175	125	90	191	59	140
190	G2"	32	G1½"	25	496	196	211	12	244	185	140	100	259	66	160
210	G2¼"	40	G2"	32	505	227	236	12	242	193	140	112	304	74	190

Die angegebenen Maße dienen als Referenzwerte. Abhängig von Motorbauart oder Hersteller können Abweichungen auftreten. Eine verbindliche Maßzeichnung erhalten Sie mit unserem Angebot.

Zubehör

Für alle Schmitt-Pumpen gibt es ein umfassendes Zubehörprogramm, mit dem der Anschluss der Pumpen in Ihre Anlage erleichtert wird:

- + Flanschadapter
- + Schlauchanschlüsse
- + Anschweißstutzen für Edelstahl-Rohrleitungen
- + Reduzier- bzw. Erweiterungsadapter
- + Schraubadapter auf NPT-Gewinde
- + Saugkörbe für Tauchpumpen
- + Verlängerungsrohre für Tauchpumpen

Normalansaugende Kreiselpumpen aus PVDF mit einfach wirkender Gleitringdichtung

Ersatzteile

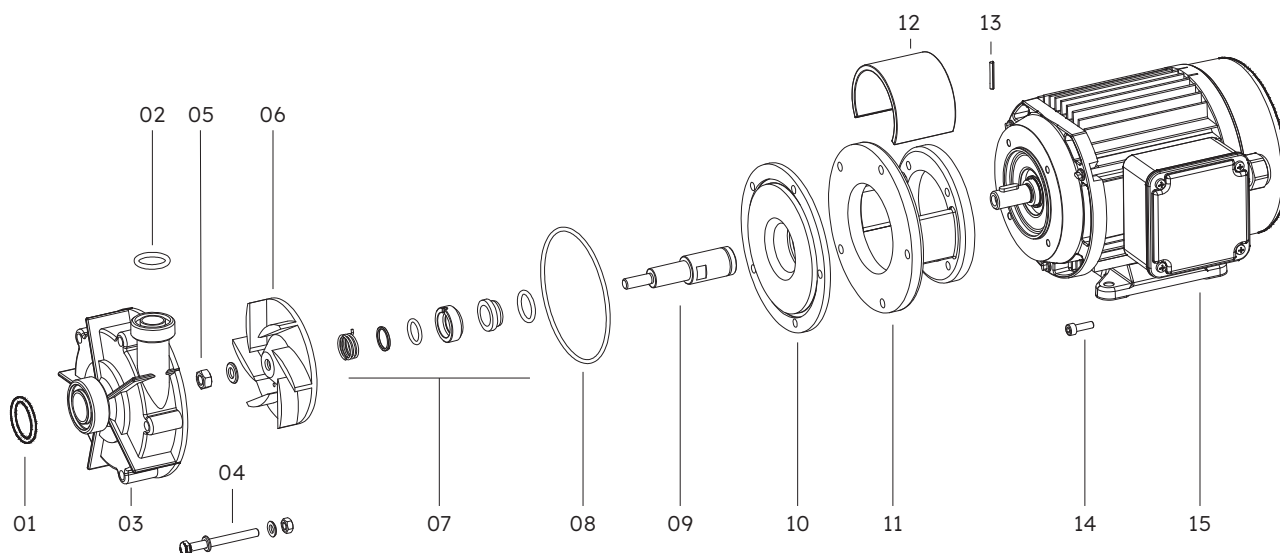

Position	Bezeichnung	Verfügbare Werkstoffe
01	O-Ring Saugseite	FKM, EPDM, FEP, FFKM
02	O-Ring Druckseite	FKM, EPDM, FEP, FFKM
03	Gehäuse	PVDF
04	Sechskantschraube, Unterlegscheibe, Mutter	V4A
05	Konterschraube, Unterlegscheibe	V4A, Hastelloy C4
06	Laufgrad	PVDF
07	Gleitringdichtung komplett	diverse Variationen
08	Gehäusedichtung	FKM, EPDM, FEP, FFKM
09	Wellenhülse	Edelstahl 1.4571, Hastelloy C4
10	Deckel	PVDF
11	Flansch	Aluminium, PP
12	Griffschutz	PP
13	Kerbstift	V4A
14	Zylinderschraube	V4A
15	Motor	

SCHMITT

Reinventing flow. Since 1964

NHM

Normalausgange Kreiselpumpen
aus PVDF oder PP mit Magnetkupplung



SCHMITT

Reinventing flow. Since 1964

MPN

Normalausgange Kreiselpumpen
aus PVDF oder PP mit Magnetkupplung



SCHMITT

Reinventing flow. Since 1964

U

Normalausgange Kreiselpumpen
aus PVDF mit einfach- oder doppelt- wählender Gleitringdichtung



SCHMITT

T

Dichtunglose Einbaupumpen
aus PP oder PVDF, trockenlaufender



Reinventing flow. Since 1964

SCHMITT

UP | UP-DO

Normalausgange Kreiselpumpen
aus Edelstahl mit einfach oder doppelt- wählender Gleitringdichtung

Reinventing flow. Since 1964



SCHMITT

Reinventing flow. Since 1964

SMP

Selbstansaugende Kreiselpumpen
aus PP mit Magnetkupplung



SCHMITT

Reinventing flow. Since 1964

P

Normalausgange Peripherenrödpumpen
aus PVDF oder PP mit Magnetkupplung



SCHMITT

NEOCHEM BASE

Chemie-Normpumpen
ETFE ausgekleidet, mit Magnetkupplung



Reinventing flow. Since 1964

SCHMITT

NEOCHEM CORE

Heavy Duty-Chemie-Normpumpen
FFA ausgekleidet, mit Magnetkupplung



Reinventing flow. Since 1964

SCHMITT-Kreiselpumpen GmbH & Co. KG
Einsteinstraße 33
76275 Ettlingen, Deutschland
T +49 7243 5453-0
F +49 7243 5453-22
sales@schmitt-pumpen.de
schmitt-pumpen.de